

Coppia borse laterali impermeabili

Befast BJLA073 25 litri Nero

Dry Bags

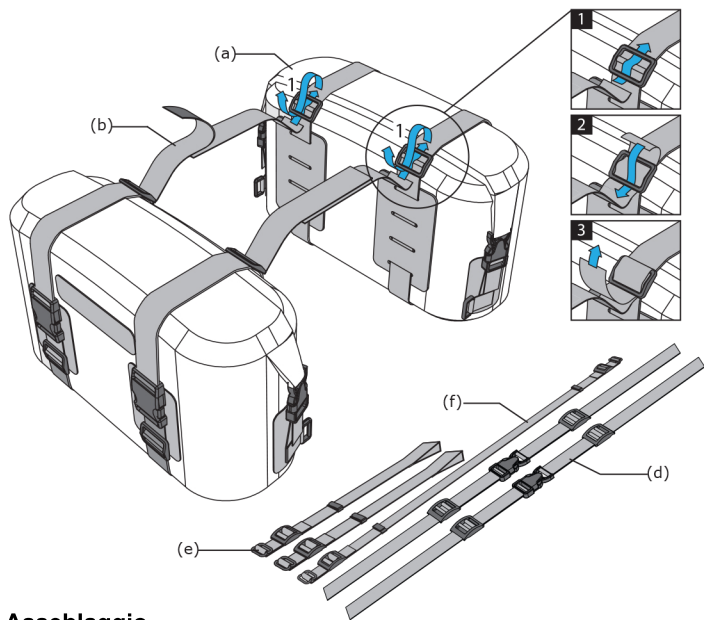

Assemblaggio

Componenti di Montaggio

- (a) Borse impermeabili Qtà 2
- (b) Cinghia Centrale in Velcro Qtà 2
- (c) Cinghia Centrale in Nylon Resistente Qtà 2
- (d) Cinturino Combinato Qtà 2
- (e) Cinghia di Montaggio anticivolo (s) Qtà 2
- (f) Cinghia anticivolo a doppia estremità Qtà 1

Le cinghie di supporto centrale (b o c) per collegare le due borse, sono progettate per essere intercambiabili.

Fase uno :

Per installare le cinghie centrali alla borsa, far scorrere l'estremità di ciascuna cinghia attraverso lo scorrevole a 3 barre che si trova nella parte superiore posteriore di ogni cinghia di ritenzione. Usa il velcro per una regolazione rapida, oppure, per una maggiore sicurezza o in condizioni fangose, usa la cinghia centrare in nylon resistente. Per regolare la lunghezza di entrambe le cinghie centrali, far scorrere le estremità delle cinghie attraverso lo scorrevole a 3 barre.

La Cinghia (d) è progettata per essere utilizzata come cinghia centrale per la combinazione delle borse

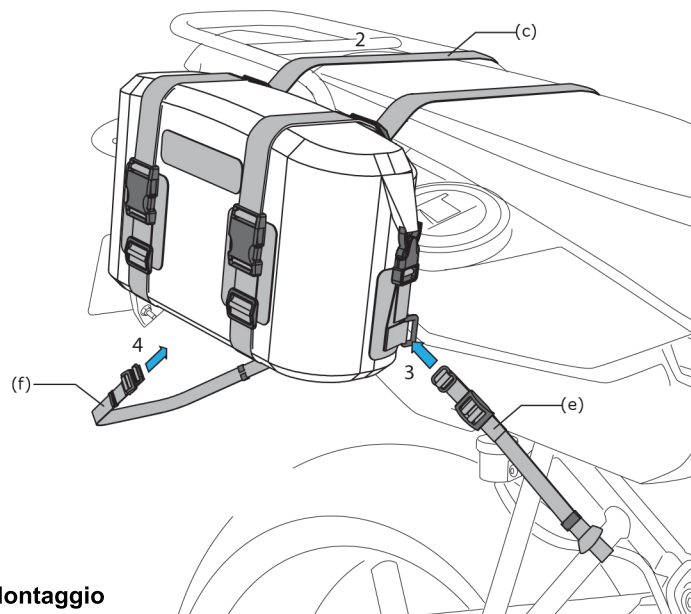

Montaggio

Fase due:

posizionare le borse collegate, sopra la sezione di coda della moto. Aggiustare la lunghezza delle cinghie centrali per regolare la posizione, in altezza, delle borse.

Suggerimento:

è possibile fissare l'eccedenza della cinghia centrare facendola ri-passare sotto la barra più distante dello scorrevole a 3 barre

Fase tre:

passare l'anello che si trova al termine della cinghia (e) intorno al telaio, far scorrere la cinghia al suo interno fino a fissarla stretta al telaio, quindi, inserire fibbia della chiusura a scorrimento nell'anello di plastica sul lato anteriore delle borse

Fase quattro: utilizzare la cinghia anticivolo a doppia estremità (f) per collegare gli attacchi posteriori delle borse, passando sotto la sezione di coda della moto. Sulla maggior parte delle moto il supporto della targa o il fanale posteriore creano il punto perfetto sotto il quale far passare il cinturino.

Suggerimento: per ottenere i migliori risultati, ancorare le cinghie il più in basso possibile così che, tendendole, le borse saranno tirate verso il basso e non solo dalla parte anteriore a quella posteriore.